

factory recognized by DeTomaso Modena S.p.A.
serving the DeTomaso enthusiast since 1973
1040 North Batavia, Suite F, Orange, California 92867
telephone: 714-639-8163 / **fax:** 714-288-0378
email: info@panteracars.com / **www.pantera.net**



Roma. Gran Premio di Formula 1.

Per la prima volta utilizziamo il motore Ford 1.500: il risultato non poteva essere più lusinghiero. Davanti ad un pubblico stupefatto il giovane pilota romano Franco Bernabei conduce con sicurezza, vanamente inseguito dalle potenti 8 cilindri inglesi.

Il distacco aumenta di giro in giro, con il veloce scorrere dei secondi diventa presto incolmabile, 28 secondi.

Ma un banale incidente al serbatoio dell'olio interrompe la trionfale cavalcata, privandoci di una meritatissima affermazione.



factory recognized by DeTomaso Modena S.p.A.
serving the DeTomaso enthusiast since 1973
1040 North Batavia, Suite F, Orange, California 92867
telephone: 714-639-8163 / **fax:** 714-288-0378
email: info@panteracars.com / **www.pantera.net**



AUTOMOBILI
DE TOMASO
MODENA ITALIA

1500

VALLELUNGA

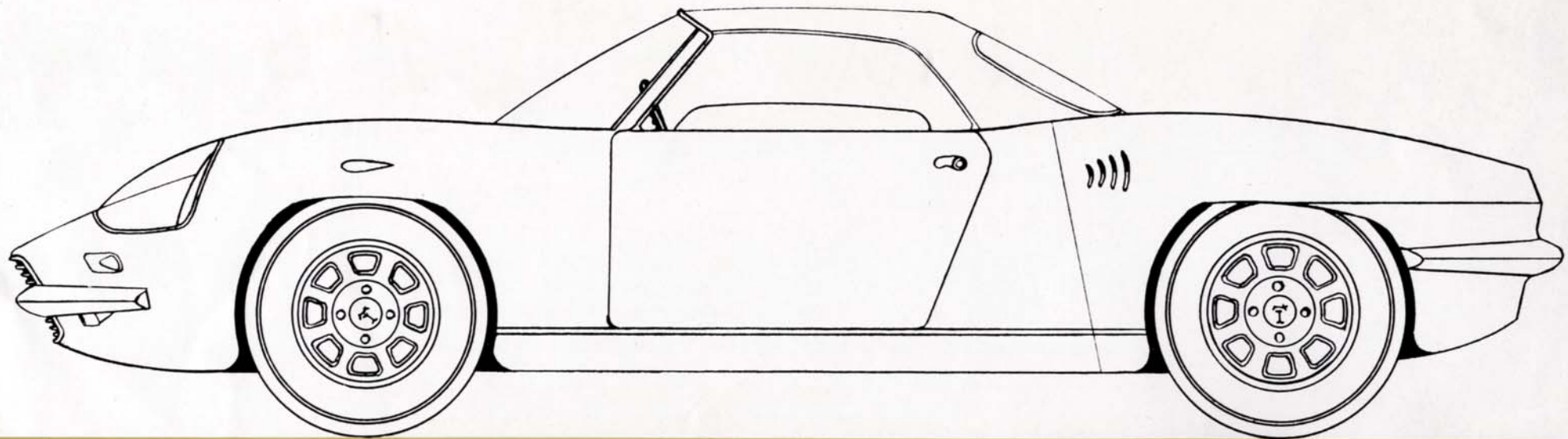

factory recognized by DeTomaso Modena S.p.A.
serving the DeTomaso enthusiast since 1973
1040 North Batavia, Suite F, Orange, California 92867
telephone: 714-639-8163 / **fax:** 714-288-0378
email: info@panteracars.com / **www.pantera.net**

Il nervo di questa vettura è il telaio. Anche nelle più ardite realizzazioni automobilistiche il motore e il cambio, i due elementi strutturalmente più robusti e compatti, fino ad oggi non sono stati utilizzati come telaio. La nostra soluzione, frutto di lunghe esperienze e di severi collaudi, presenta, per la prima volta nella storia dell'automobile, un telaio a struttura unica, che risulta sorprendentemente robusto, rigido e leggero. Essendo stata eliminata completamente ogni deformazione, sia alla flessione che alla torsione del telaio, la tenuta di strada che ne deriva alla vettura è quanto meno eccezionale. In questo grafico viene chiaramente messa in rilievo la efficiente funzionalità del complesso meccanico.

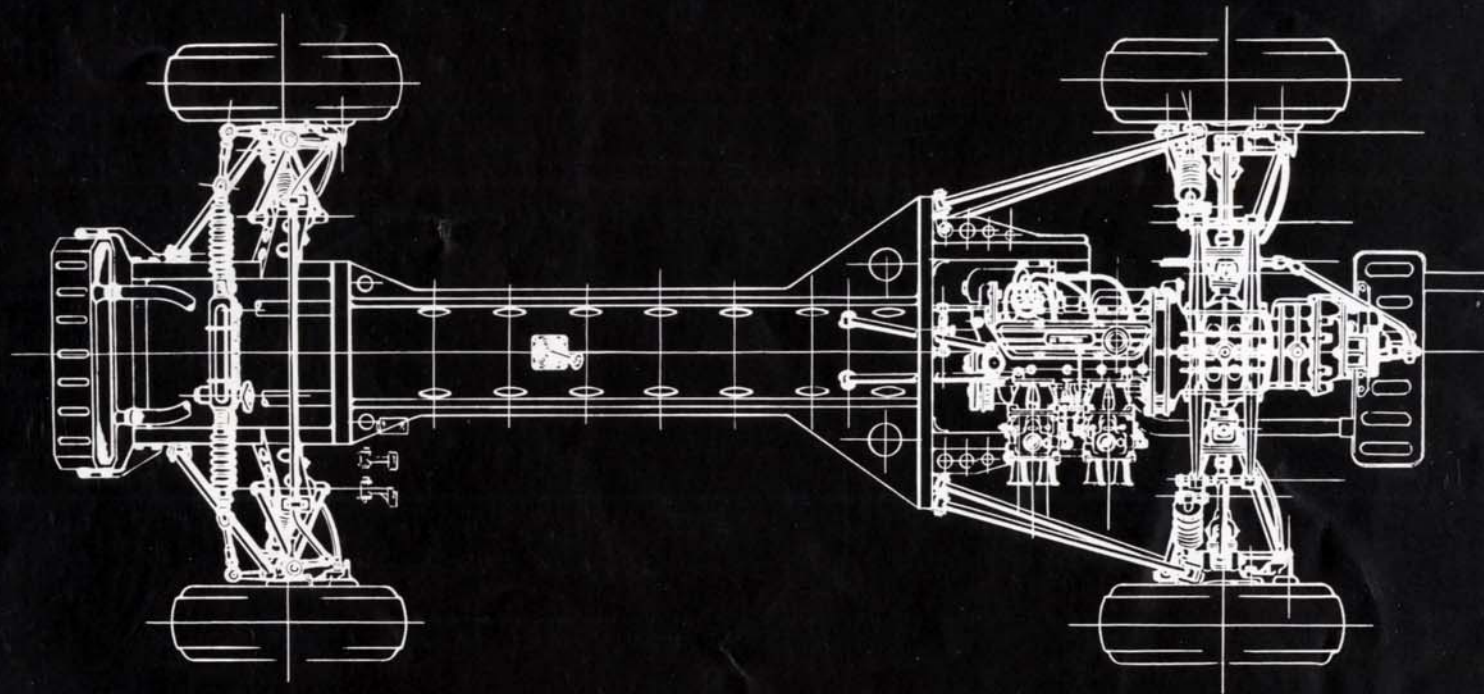

factory recognized by DeTomaso Modena S.p.A.
serving the DeTomaso enthusiast since 1973
1040 North Batavia, Suite F, Orange, California 92867
telephone: 714-639-8163 / **fax:** 714-288-0378
email: info@panteracars.com / **www.pantera.net**

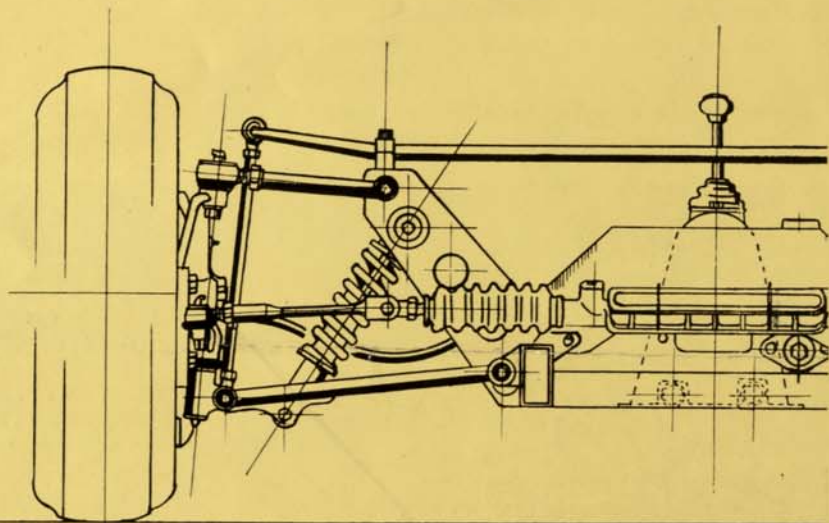

Perfetta progettazione,
 finissima meccanica, perfezionamento
 dei diversi particolari, accuratissima
 elaborazione, efficacissima frenata,
 tenuta di strada,
 ■■■■■ rapporto peso-potenza : basso...
 fino ad oggi caratteristiche esclusive
 delle macchine da Gran Premio.
 Il 1500 Vallelunga
 è la macchina da turismo con
 meccanica da Gran Premio.

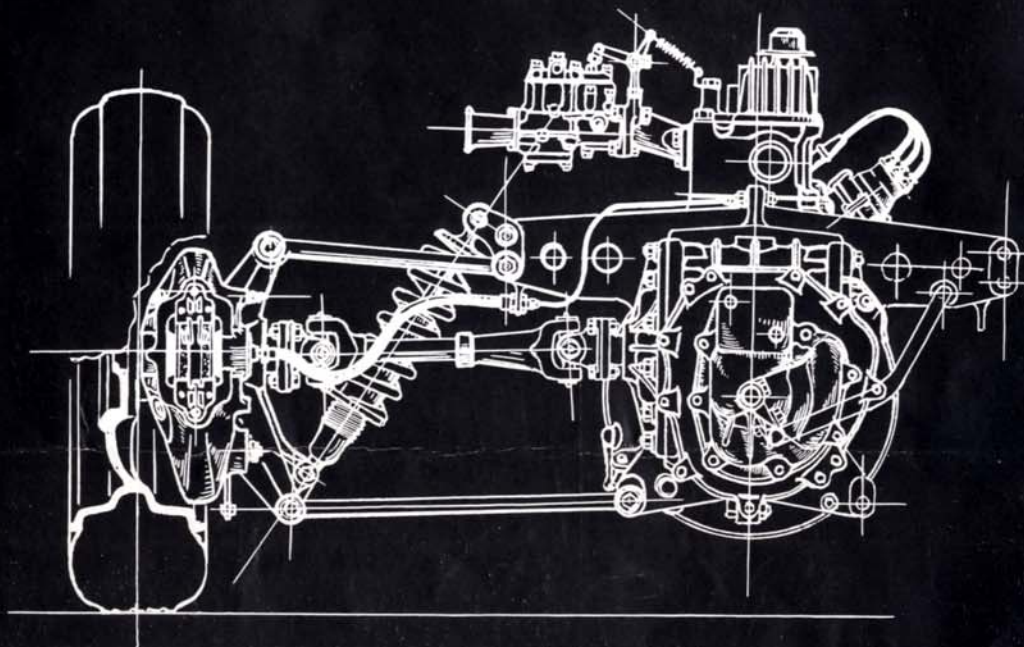

Anche all'occhio
 dell'osservatore più sprovveduto
 appare chiaramente
 da questo schema
 la funzionale purezza del disegno.
 È il risultato
 delle esperienze acquisite
 dalla costruzione
 di macchine da corsa.



factory recognized by DeTomaso Modena S.p.A.
 serving the DeTomaso enthusiast since 1973
 1040 North Batavia, Suite F, Orange, California 92867
 telephone: 714-639-8163 / fax: 714-288-0378
 email: info@panteracars.com / www.pantera.net

Nella storia della motorizzazione
ci sono sempre state delle vetture che hanno
simbolizzato un'epoca, perchè esprimevano
il « non plus ultra » della tecnica del loro tempo.

Il Vallelunga
appartiene a questa ristrettissima élite.

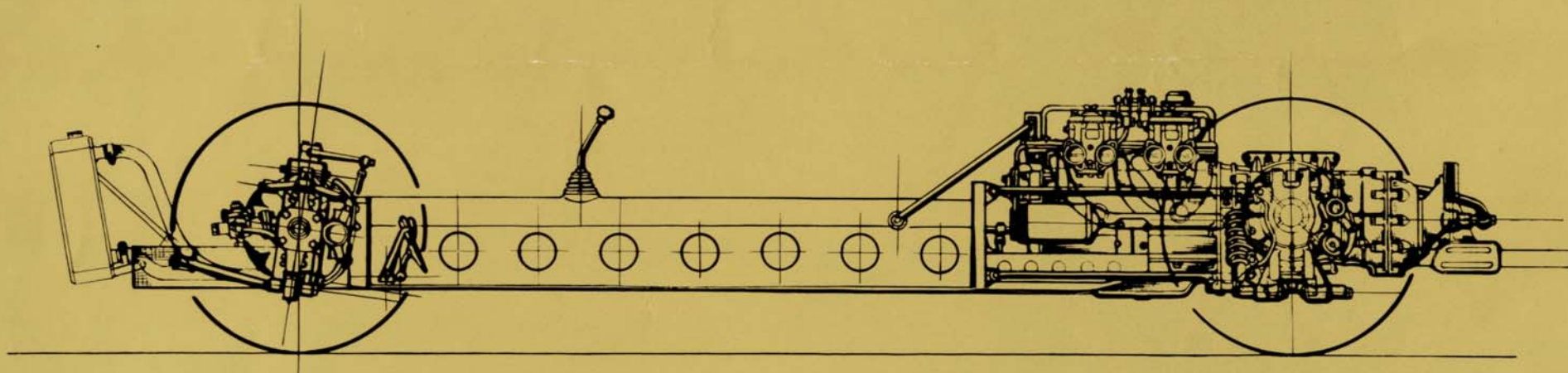

Il progettista è consapevole di aprire una nuova strada
sia per le macchine da competizione
che per le vetture di serie. La leggerezza
di questa sua realizzazione è la diretta conseguenza
della razionalità del disegno. La robustezza
la solidità e la compattezza del complesso sono evidenti.



factory recognized by DeTomaso Modena S.p.A.
serving the DeTomaso enthusiast since 1973
1040 North Batavia, Suite F, Orange, California 92867
telephone: 714-639-8163 / **fax:** 714-288-0378
email: info@panteracars.com / **www.pantera.net**



perchè motore



HONG KONG
PATAGONIA
AUSTRALIA
SUD VIETNAM
SIAM ...

LA FORD
AL VOSTRO
SERVIZIO
IN TUTTO
IL MONDO



Nell'ormai lunga e affascinante storia dell'automobile nel suo rapido processo evolutivo filtrato attraverso la sperimentazione agonistica nessun motore ha raccolto più successi di quello Ford: oltre 1500 vittorie, un primato difficilmente eguagliabile. Ogni circuito un record. Indiscutibili, probanti affermazioni di una meccanica redditizia, semplice, potente, robusta e al tempo stesso, durevole.

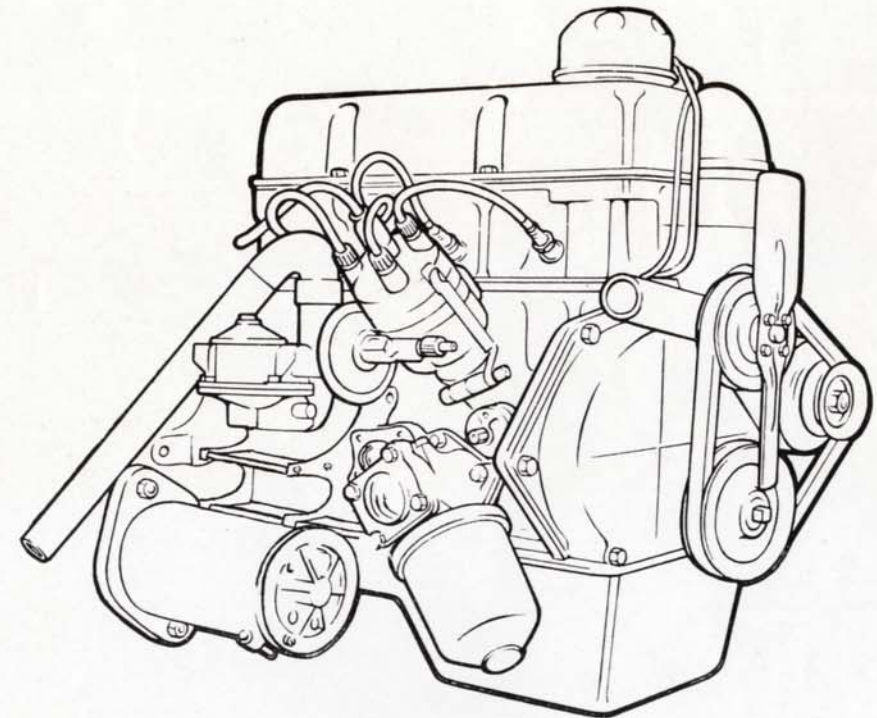

factory recognized by DeTomaso Modena S.p.A.
serving the DeTomaso enthusiast since 1973
1040 North Batavia, Suite F, Orange, California 92867
telephone: 714-639-8163 / fax: 714-288-0378
email: info@panteracars.com / www.pantera.net

1500

VALLELUNGA

Carrozzeria SPIDER a 2 posti



MOTORE

Ford 4 cilindri
Albero motore a 5 supporti
Cilindrata totale 1499 cc.
Alesaggio 80,96
Corsa 72,70
Potenza massima 100 HP - a richiesta
135 HP.
Carburatori: 2 Weber a doppio corpo
45 DCOE

TELAIO

Monoscocca a carrozzeria portante per
la parte anteriore - motore a cambio
portante per la parte posteriore - l'in-
sieme forma un corpo unico.

SOSPENSIONI ANTERIORI

Doppio triangolo disuguale, ammortiz-
zatore e molla, barra stabilizzatrice.

SOSPENSIONI POSTERIORI

A triangolo inferiore, a braccio su-
periore, due puntoni di reazione, am-
mortizzatore e molla, barra stabilizza-
trice, centri di rollio variabili in tre
posizioni.

FRENI

A disco idraulici sulle quattro ruote,
freno a mano meccanico incorporato
ai gruppi freno posteriori.

CAMBIO

A quattro marce sincronizzate, leva
comando cambio a cloche

STERZO

A cremagliera, con ammortizzatore
anti-vibrazione

VOLANTE

In duralluminio e legno con rapporto
2,5 a 1, posizione regolabile in altezza
e in lunghezza.

RUOTE

Dischi in magnesio

GOMME

Anteriori 145x13, posteriori 165x13

PESO

Con acqua e olio e senza carburante
480 Kg.

PASSO

2315 mm.

CARREGGIATA ANTERIORE

1320 mm.

CARREGGIATA POSTERIORE

1350 mm.

VELOCITÀ MASSIMA

208 Km. - 230 Km. - secondo il rap-
porto

A RICHIESTA

Tetuccio rigido, motore 135 HP, cam-
bio a 5 marce sincronizzate con diffe-
renziale autobloccante, 5 rapporti di-
versi per ogni marcia e 8 rapporti fi-
nali; carrozzeria abbassata e alleg-
gerita ad un peso totale di 456 Kg.,
servo freno, pompe benzina Bendix
elettriche.

PREZZO

2.700.000 FOB fabbrica.

I dati del presente prospetto sono puramente indicativi e pertanto possono subire variazioni di qualsiasi indole, senza preavviso.



factory recognized by DeTomaso Modena S.p.A.
serving the DeTomaso enthusiast since 1973
1040 North Batavia, Suite F, Orange, California 92867
telephone: 714-639-8163 / fax: 714-288-0378
email: info@panteracars.com / www.pantera.net